

# Spelsystemen

---



**Volleybalvereniging  
ALMERE BUITEN**

# Inhoud

---

Inleiding.....	3
6 – 6 systeem.....	4
3 – 3 systeem.....	5
6 – 2 systeem.....	6
5 – 1 systeem.....	13
5 – 1 systeem.....	20
Libero .....	20
Verdedigingssystemen .....	27
Het 3 – 1 – 2 verdedigingssysteem .....	27
Het 3 – 2 – 1 verdedigingssysteem .....	29

# Inleiding

---

In dit document staan alle spelsystemen uitgelegd die we bij VVAB gebruiken. Dit zijn: 6 – 6, 3 – 3, 6 – 2 en 5 – 1.

Bij de spelsystemen 6 – 2 en 5 – 1 staan voor alle zes de rotaties de opstelling voor eigen service en service tegenstander uitgetekend. Wel belangrijk om te weten is dat bij eigen service officieel de spelers al op hun plek mogen gaan staan waar ze normaal gesproken naartoe zouden wisselen. Maar aangezien deze kaarten ervoor zijn om de spelsystemen te leren, hebben we dat hierbij niet gedaan.

Daarnaast staat bij sommige looplijnen een 1, dit houdt in dat deze speler dan als eerste mag gaan lopen. Dit is dan het geval waarbij twee of meer mensen met elkaar moeten wisselen.

Hieronder staat een veld met daarin de posities aangegeven en de draairichting. Dus het nummer van elke positie.

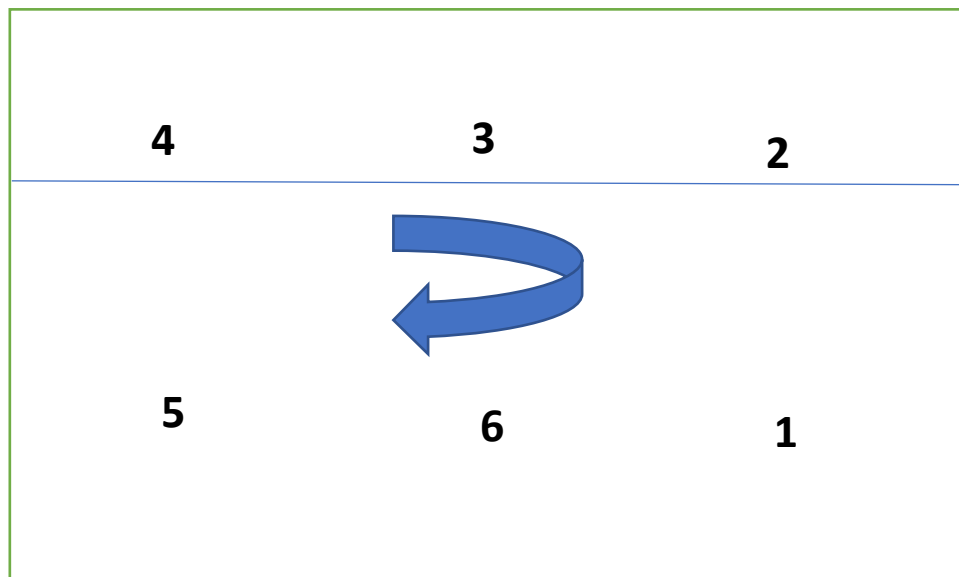

# 6 – 6 systeem

---

Bij het 6 – 6 systeem is elke speler een spelverdeler en aanvaller. Positie 3 (midvoor) is de plek waar de speler een spelverdeler is, alle andere plekken is de speler een aanvaller/passers.

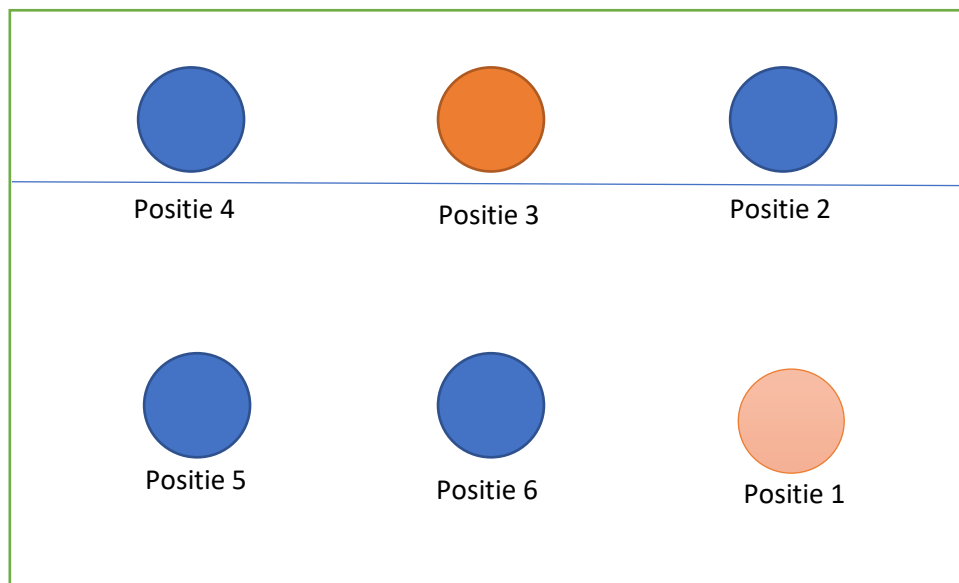

Een variatie hierop is dat niet positie 3, maar positie 1 aangewezen wordt als spelverdeler. Hierbij moet de spelverdeler steeds naar voren voor set-up en achteren lopen, want het is eigenlijk een achterspeler. De achterspeler mag alleen niet springen wanneer hij in het 3-metergebied is en de bal moet spelen. Dit is het gebied tussen de 3-meterlijn en het net.

## 3 – 3 systeem

---

Bij het 3 – 3 systeem zijn er drie spelverdelers (driehoek) en drie aanvallers (cirkel). De spelverdeler is “spelverdeler” wanneer hij op positie 1 of positie 6 staat. Alle andere posities is hij een aanvaller/passers.

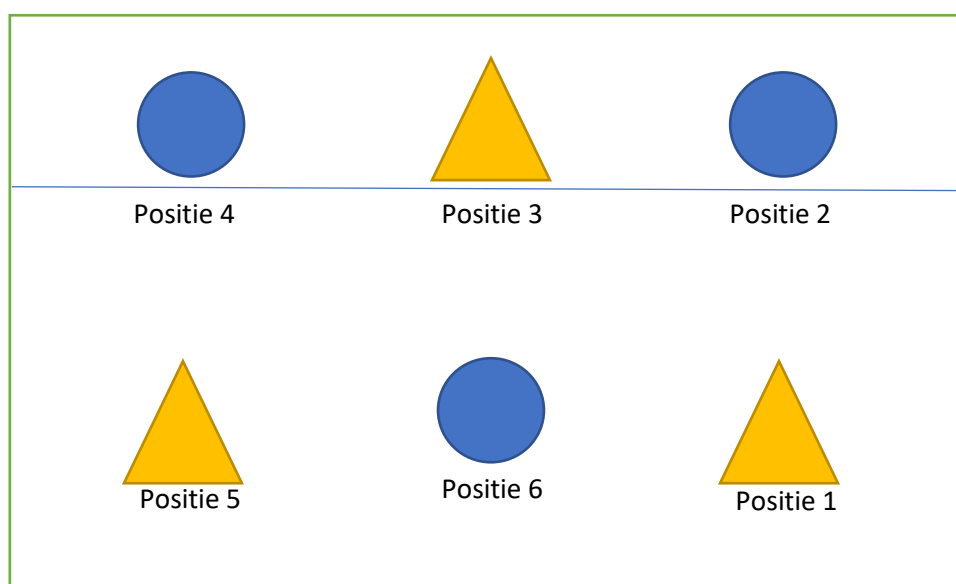

# 6 – 2 systeem

---

Bij het 6 – 2 systeem wordt er onderscheid gemaakt tussen buitenaanvallers (cirkel) en middenaanvallers (vierkant).

Hier het veld met de verschillende spelers.

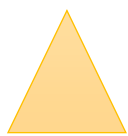
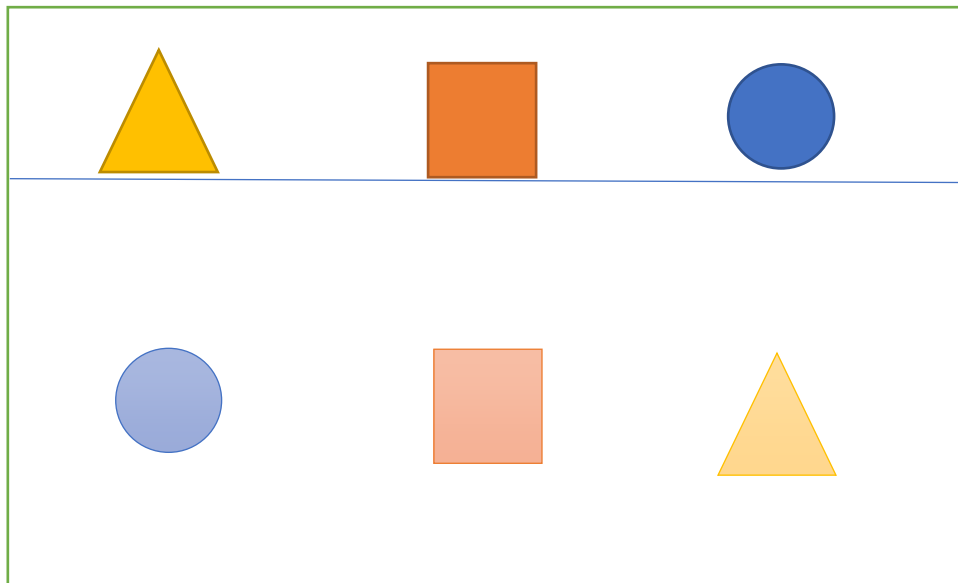

= Spelverdeler 1



= Spelverdeler 2

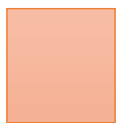

= Middenaanvaller 1



= Middenaanvaller 2



= Buitenaanvaller 1



= Buitenaanvaller 2

Voor het lezen van deze rotaties is het belangrijk om te weten dat je kijkt naar welke kleur/vorm je positie heeft en die volg je. Stel je bent buitenaanvaller 1, dan volg je steeds waar het lichtblauwe rondje staat, daar is dan ook jouw plek in het veld.

# Rotatie 1

## Eigen service

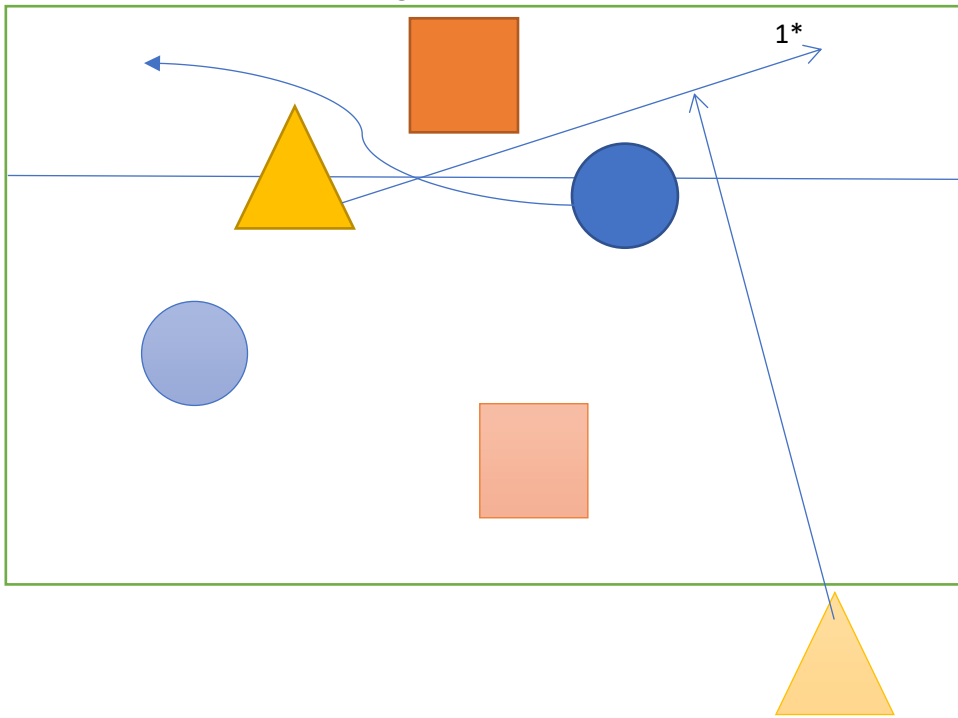

## Service tegenstander

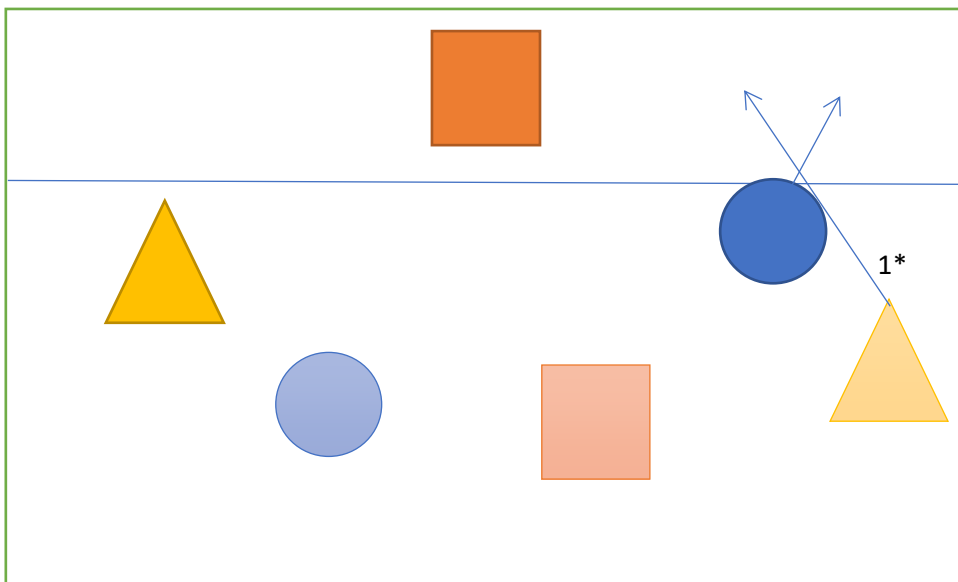

\*1 loopt eerst

# Rotatie 6

## Eigen service

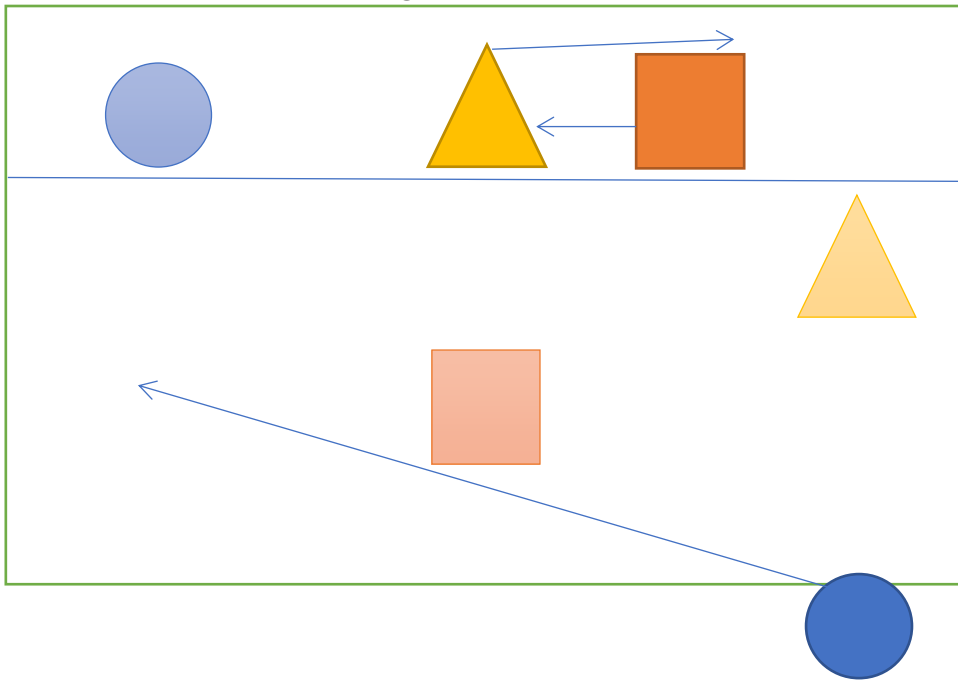

## Service tegenstander

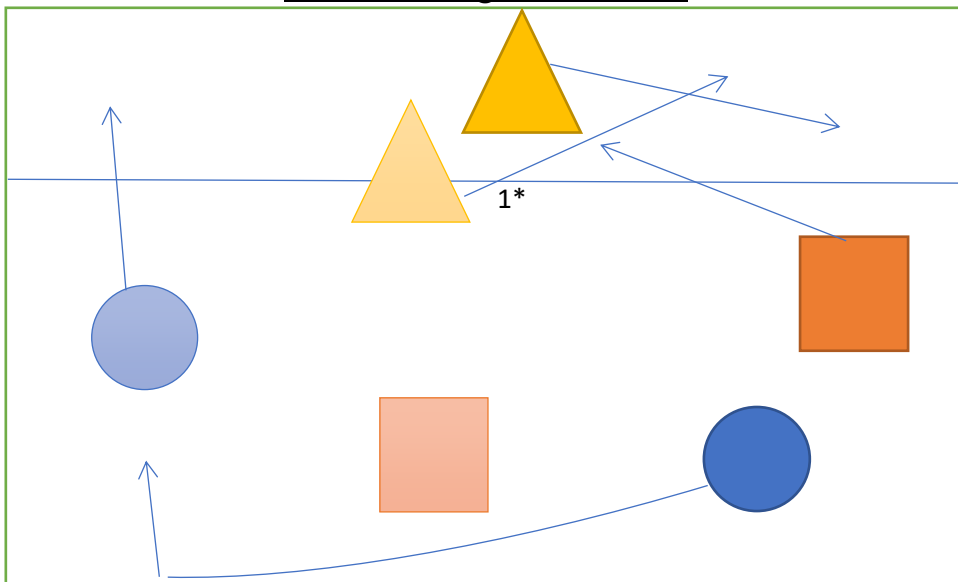

\*1 loopt eerst



## Rotatie 5

### Eigen service

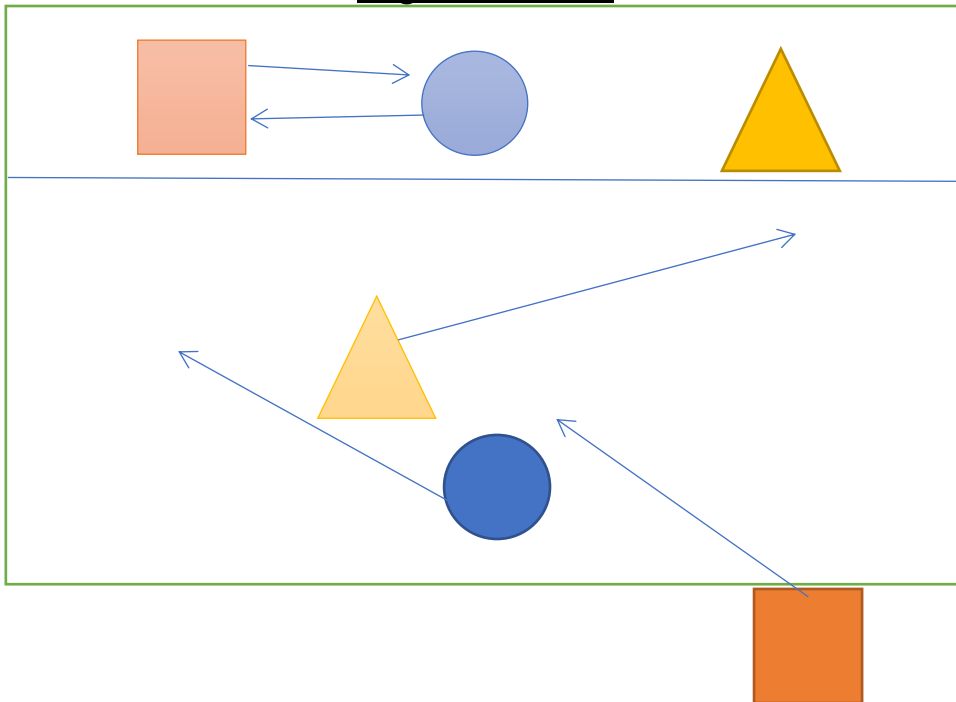

### Service tegenstander

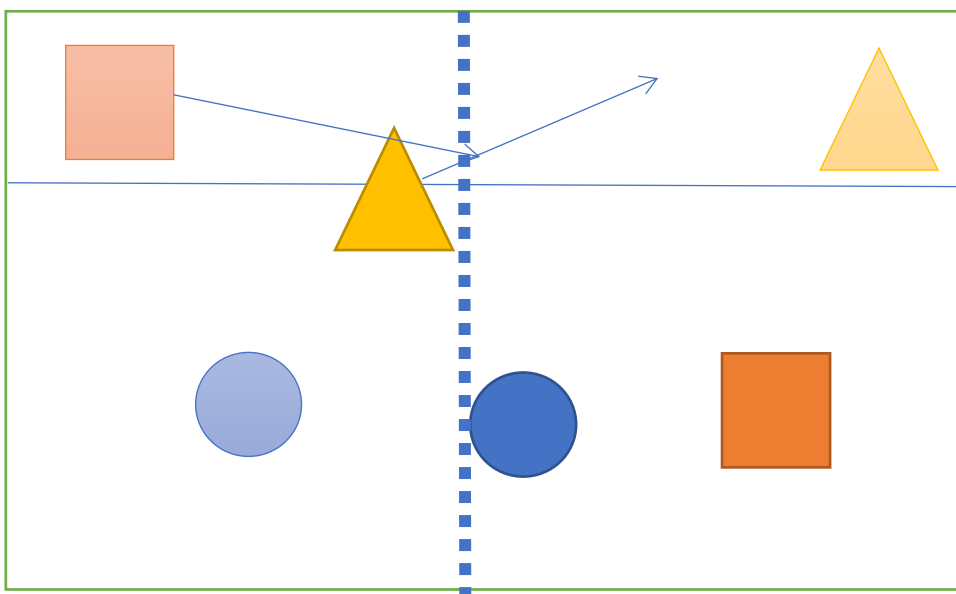

\*De spelverdeler moet er rekening mee houden dat hij niet voor de achter buitenaanvaller komt

# Rotatie 4

## Eigen service

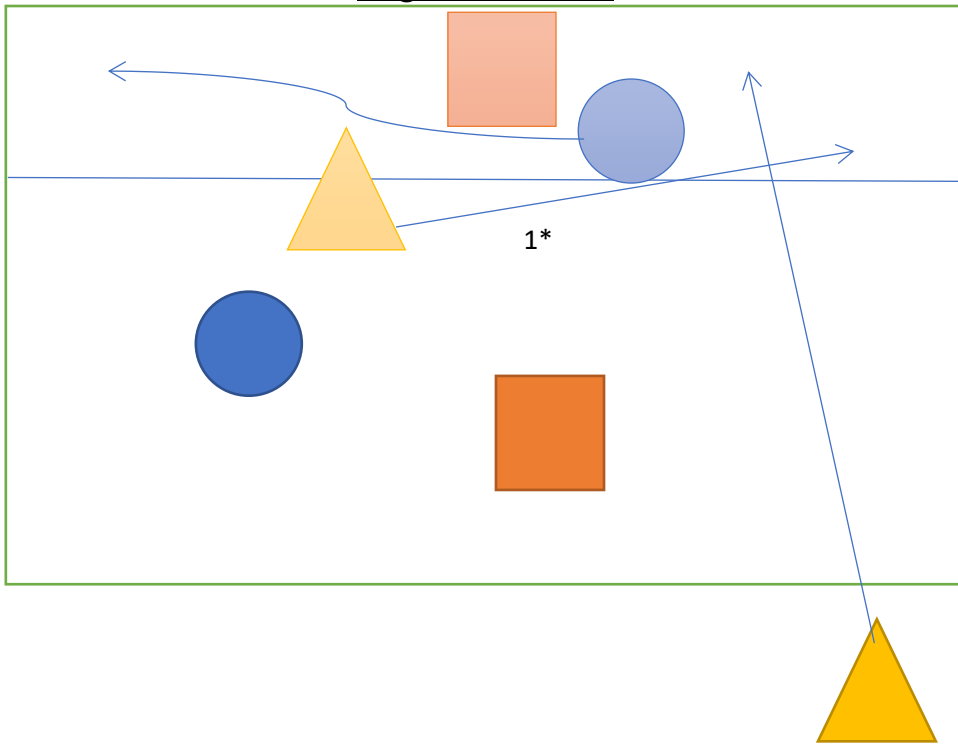

## Service tegenstander

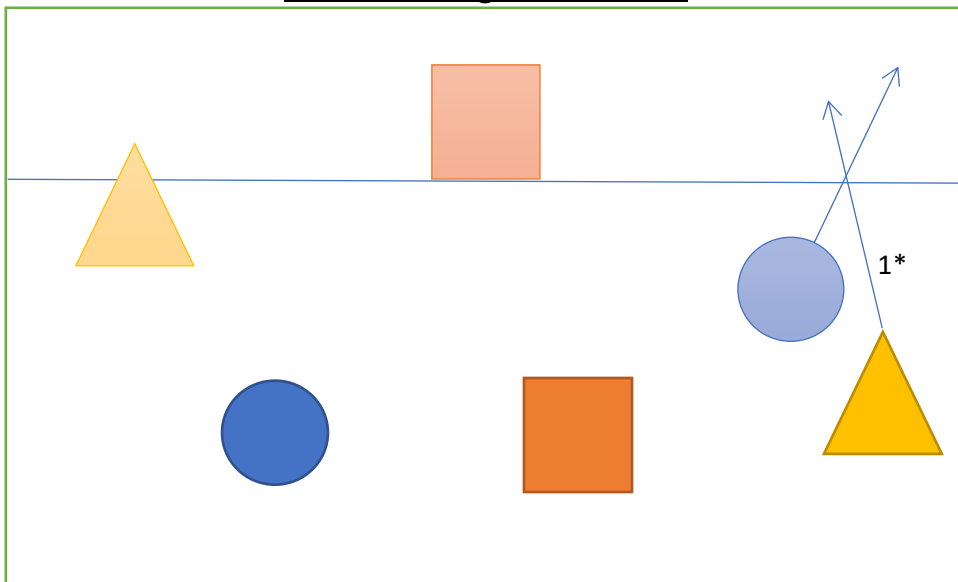

\*1 loopt eerst

### Rotatie 3

#### Eigen service

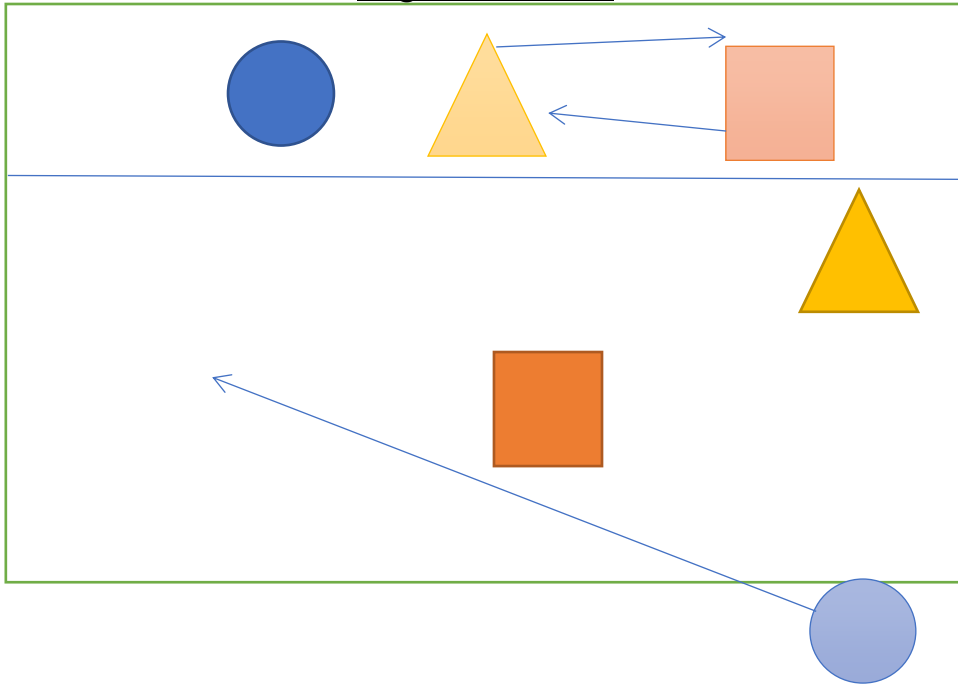

#### Service tegenstander

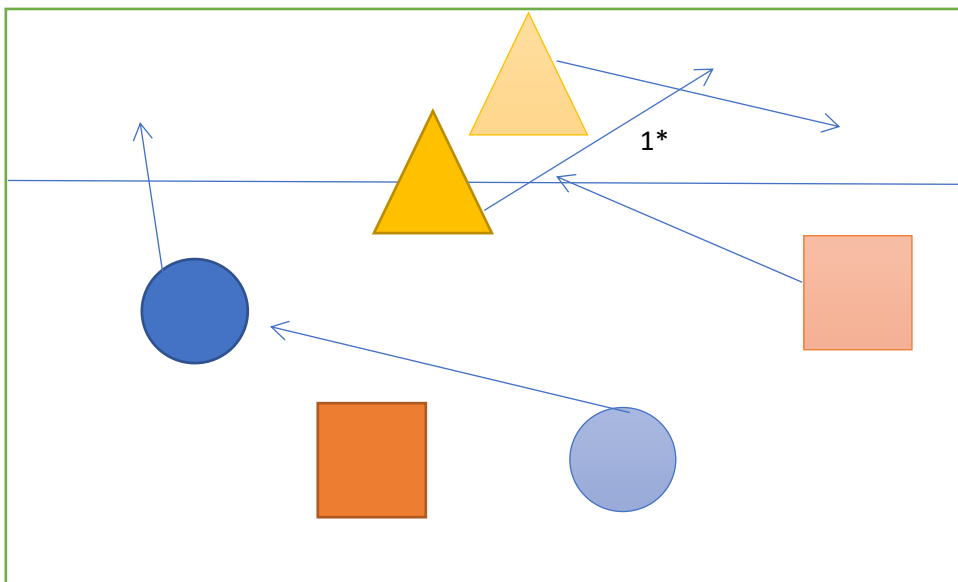

\*1 loopt eerst

## Rotatie 2

### Eigen service

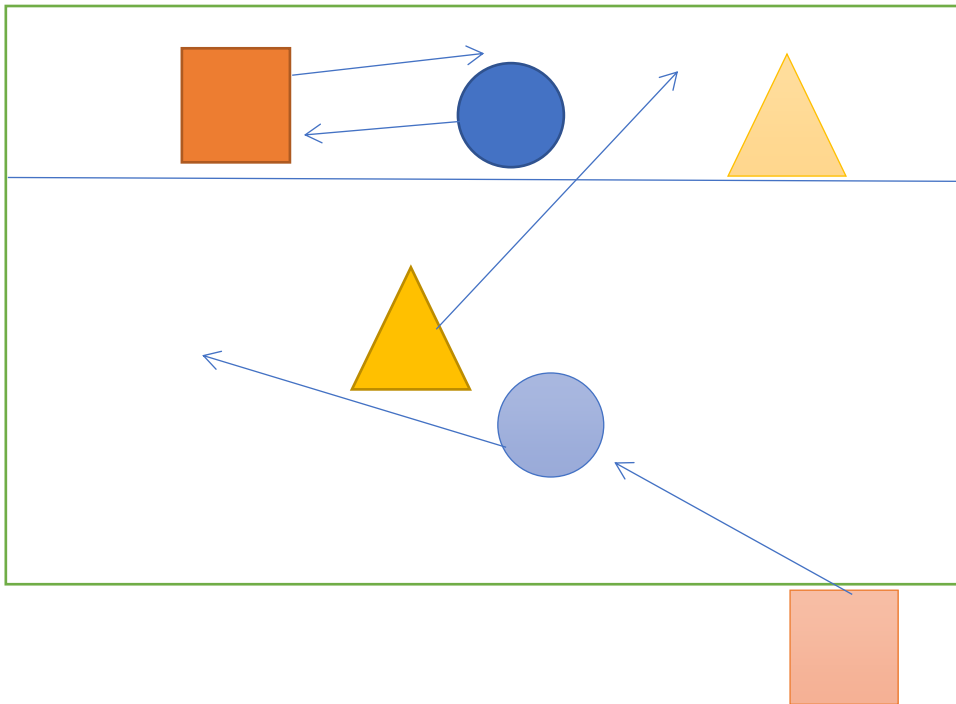

### Service tegenstander

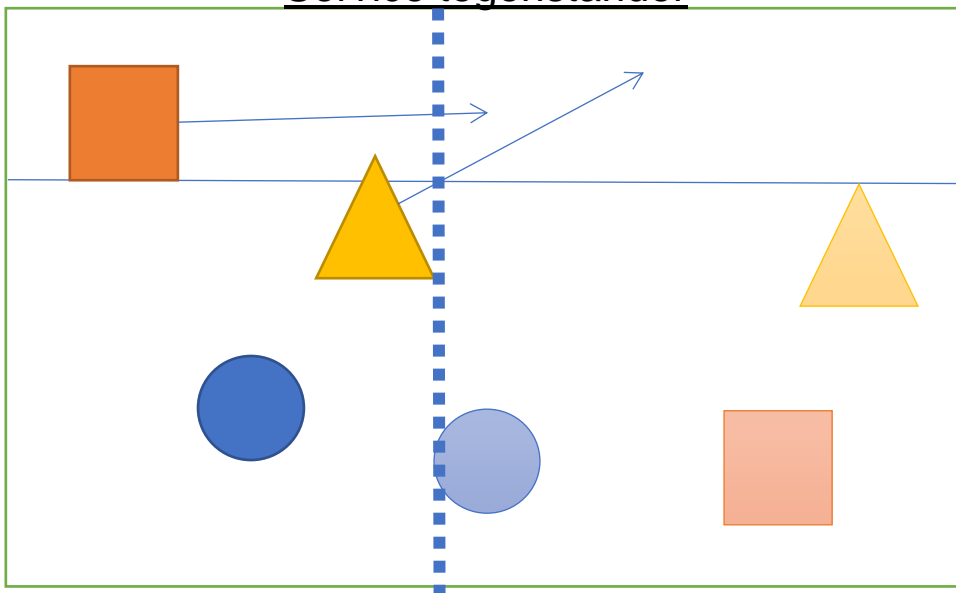



\*De spelverdeler moet er rekening mee houden dat hij niet voor de achter buitenaanvaller komt

# 5 – 1 systeem

---

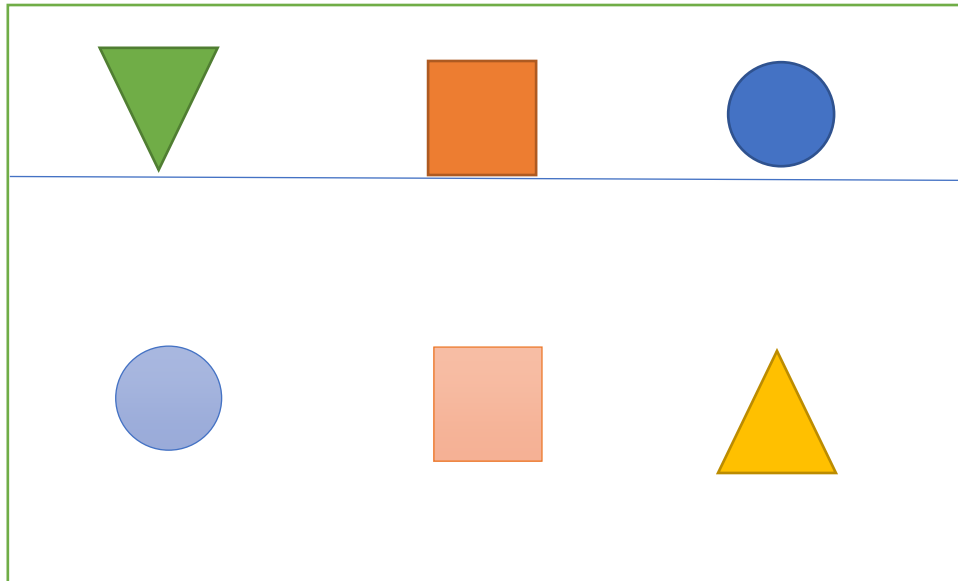
Bij het 5 – 1 systeem werken we nog maar met één spelverdeler in plaats van twee. De tweede spelverdeler wordt nu een diagonaal (groene driehoek).



 = Spelverdeler

 = Diagonaal

 = Middenaanvaller 1

 = Middenaanvaller 2

 = Buitenaanvaller 1

 = Buitenaanvaller 2

# Rotatie 1

## Eigen service

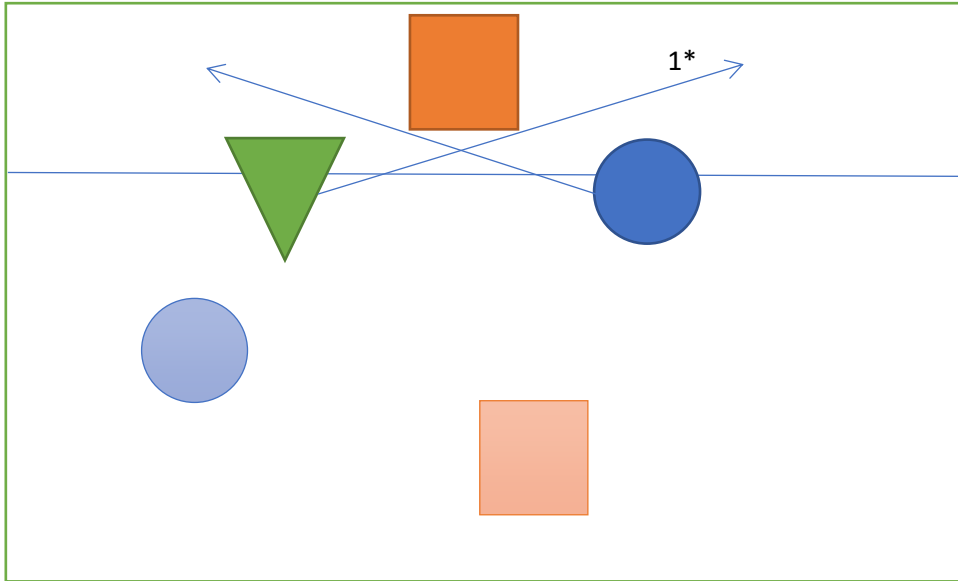

## Service tegenstander

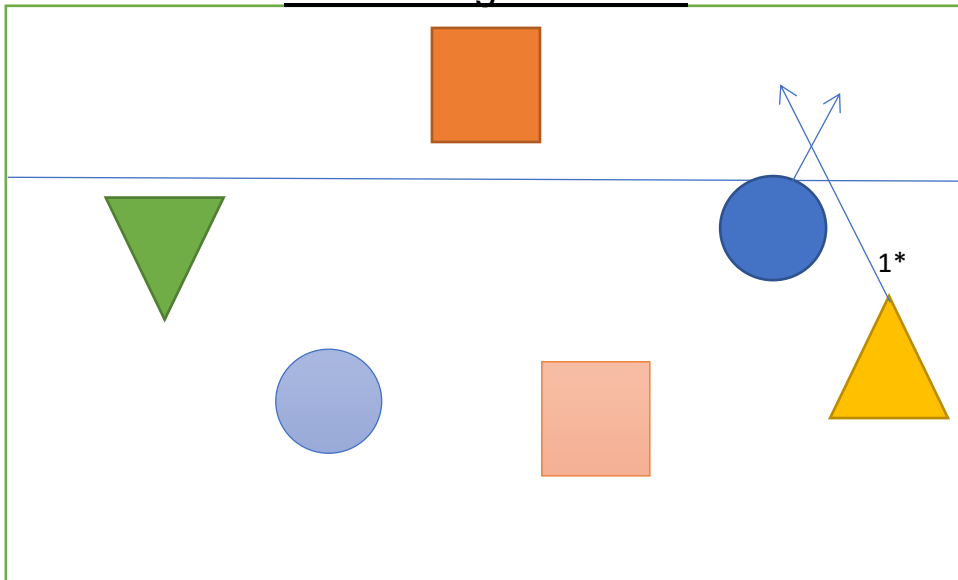

\*1 loopt eerst

## Rotatie 6

### Eigen service

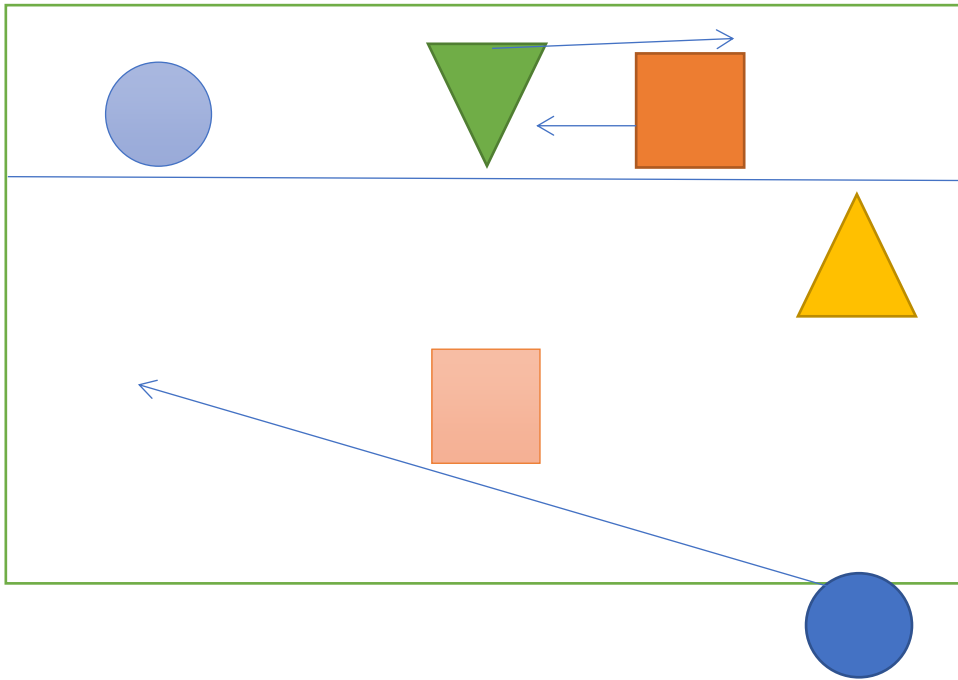

### Service tegenstander

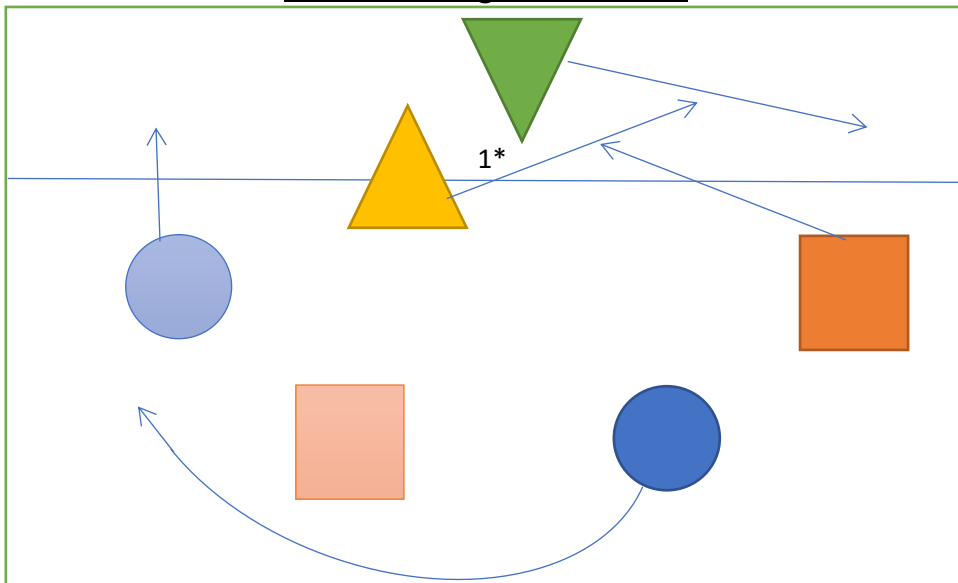

\*1 loopt eerst

## Rotatie 5

### Eigen service

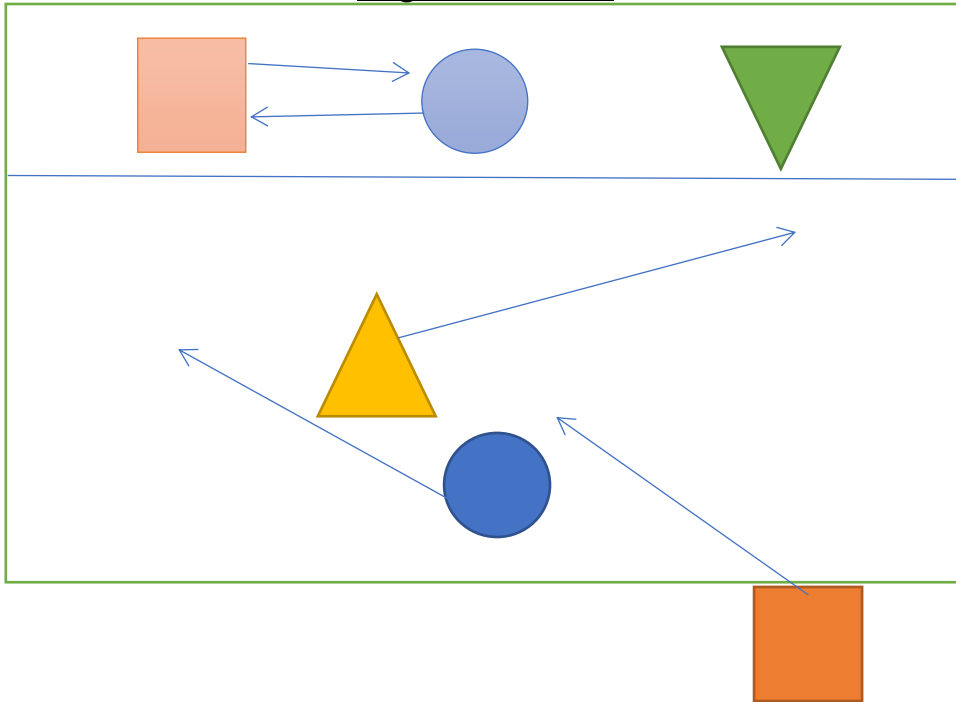

### Service tegenstander

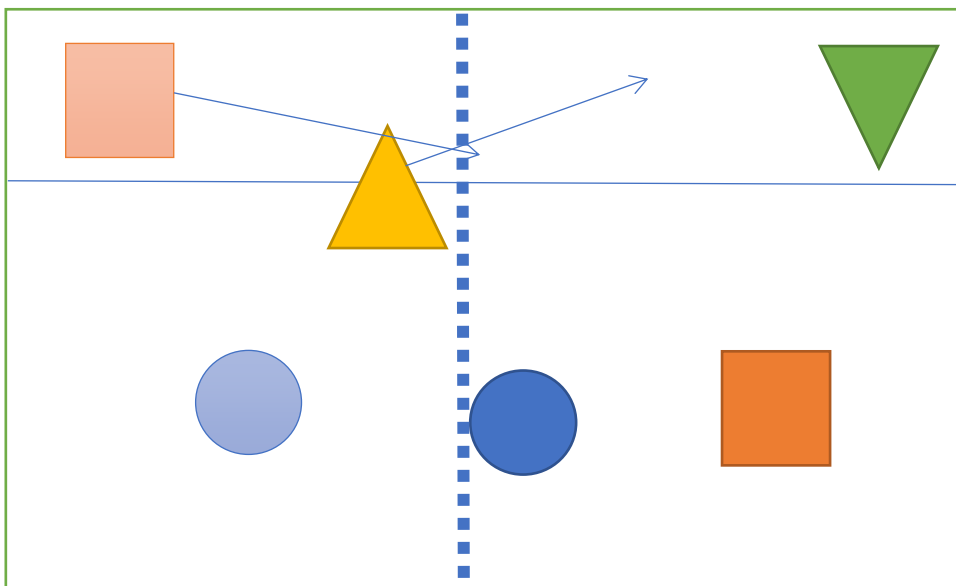

\*De spelverdeler moet er rekening mee houden dat hij niet voor de achter buitenaanvaller komt



# Rotatie 4

## Eigen service

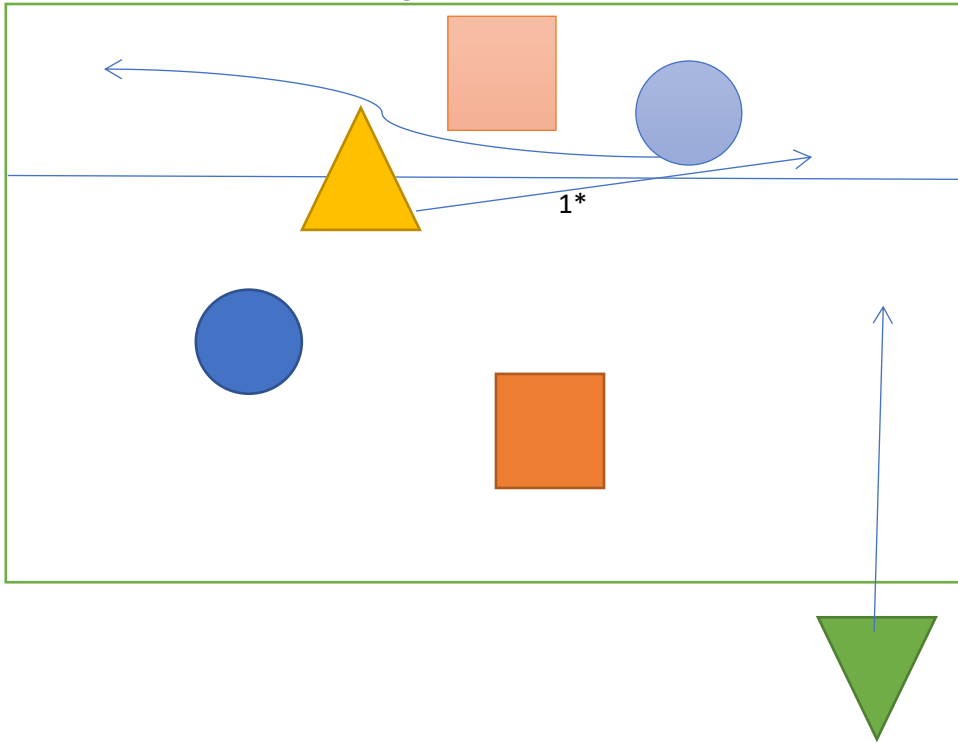

## Service tegenstander

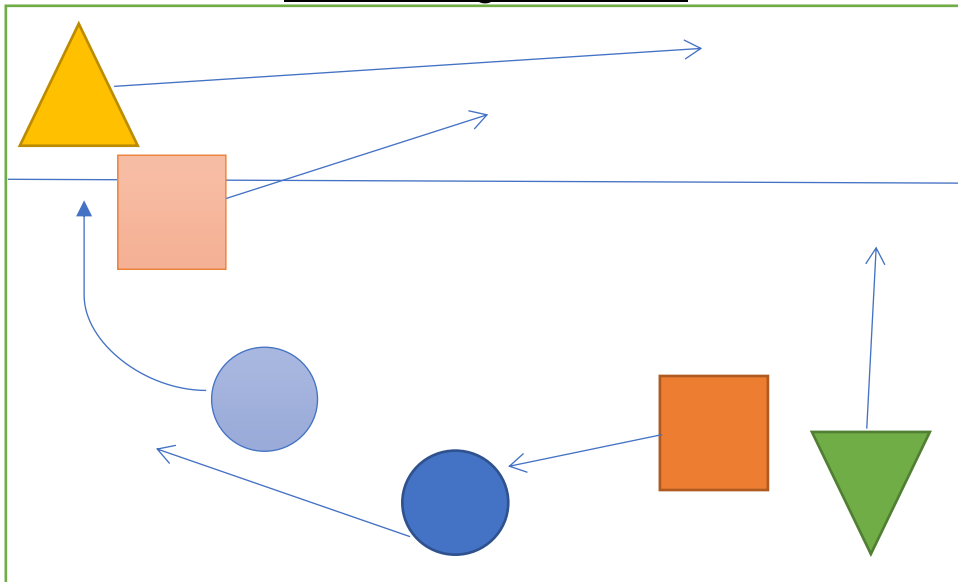

\*1 loopt eerst

# Rotatie 3

## Eigen service

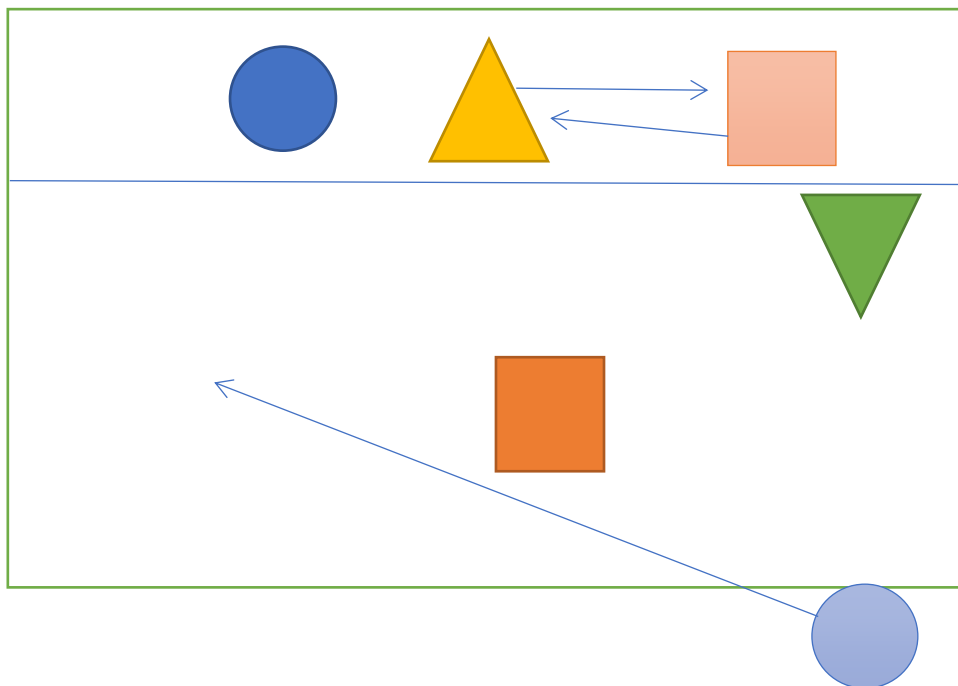

## Service tegenstander

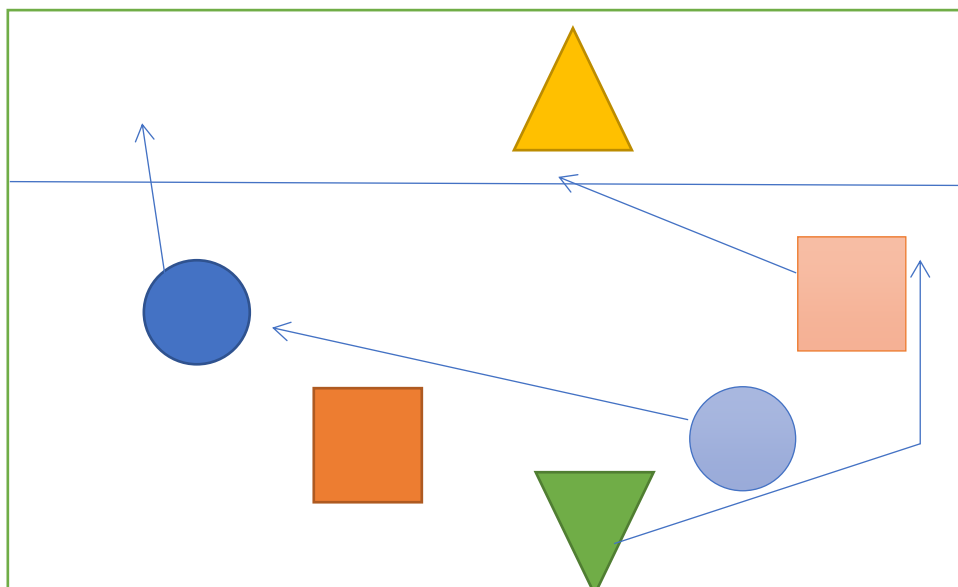

## Rotatie 2

### Eigen service

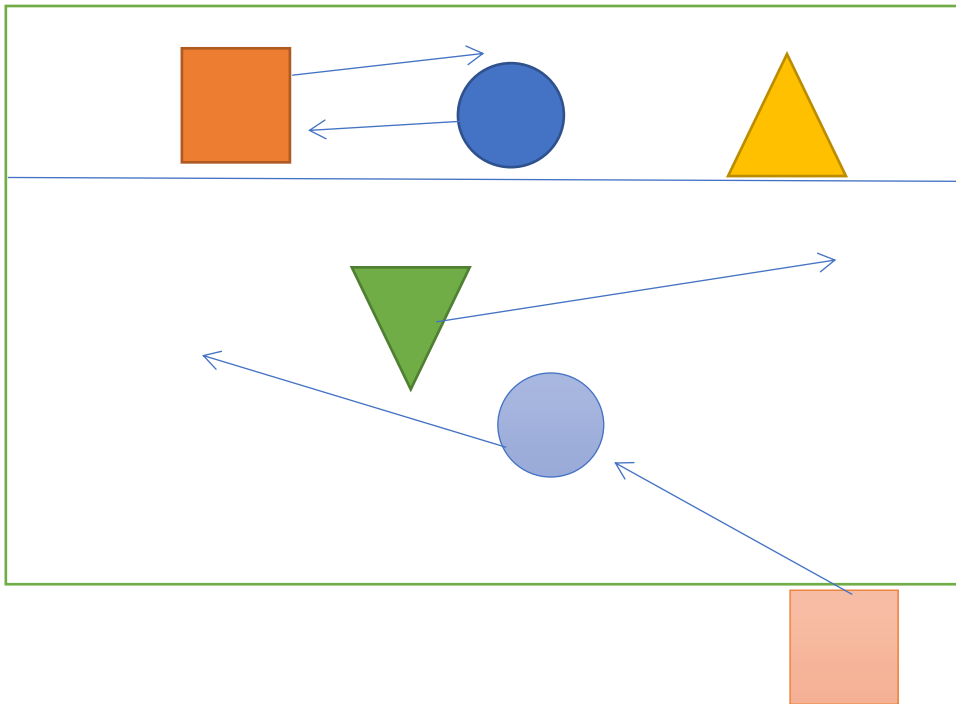

### Service tegenstander

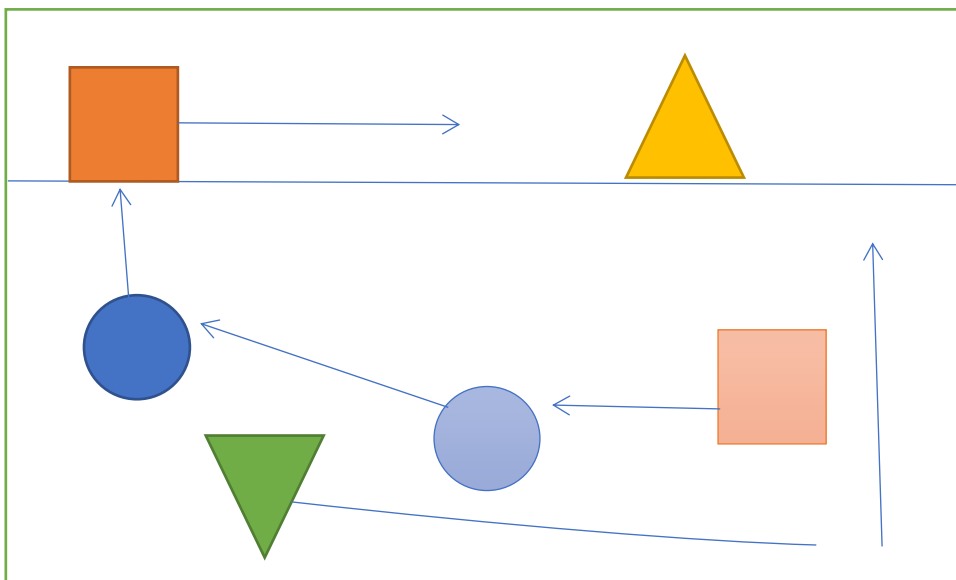



# 5 – 1 systeem

## Libero

Eventueel kan er een libero worden toegevoegd aan het spel. Hier komt hij in plaats van de middenaanvaller, maar het is ook mogelijk om de libero op een andere positie in te zetten.

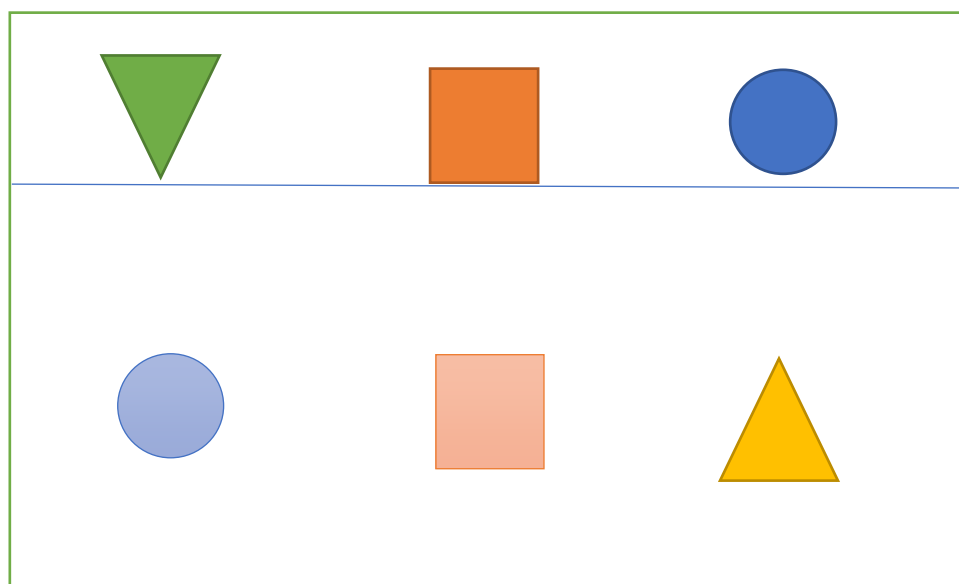
Hier komt hij dan in plaats van de middenaanvaller in het achterveld en draait hij mee, zodra de libero naar positie 4 zou moeten, draait hij er weer uit en komt de middenaanvaller weer in het veld.



 = Spelverdeler

 = Diagonaal

 = Middenaanvaller 1

 = Middenaanvaller 2

 = Buitenaanvaller 1

 = Buitenaanvaller 2

# Rotatie 1

## Eigen service

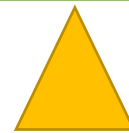
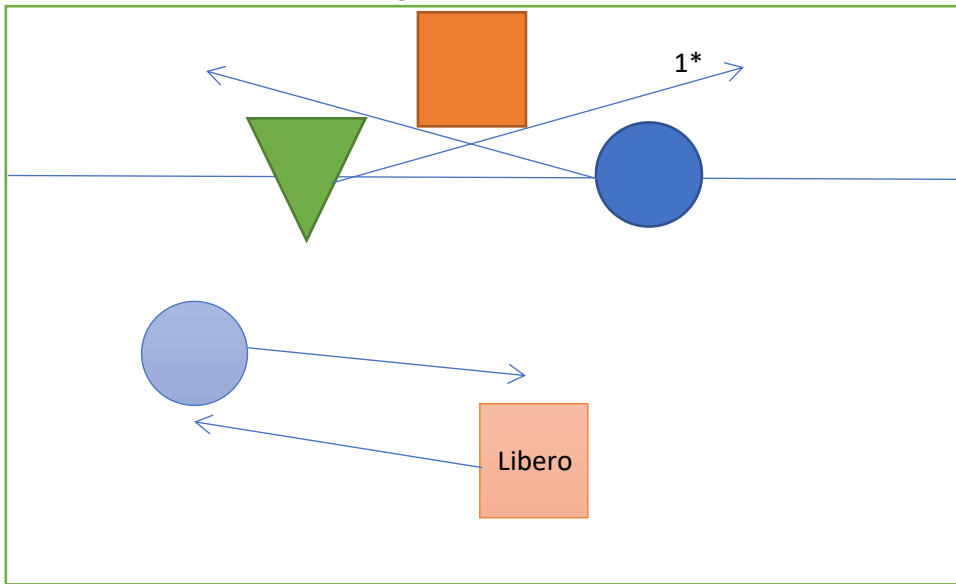

## Service tegenstander

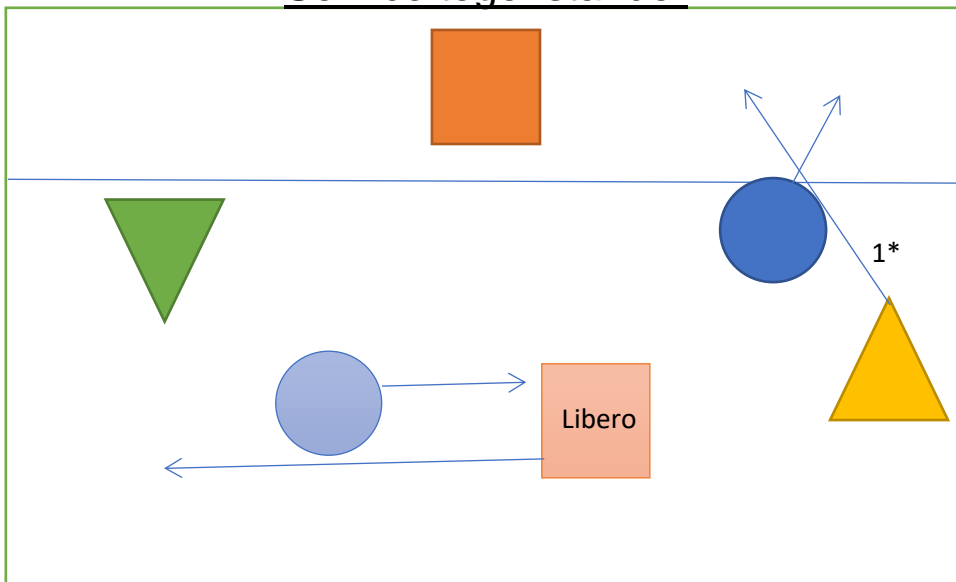

\*1 loopt eerst

## Rotatie 6

### Eigen service

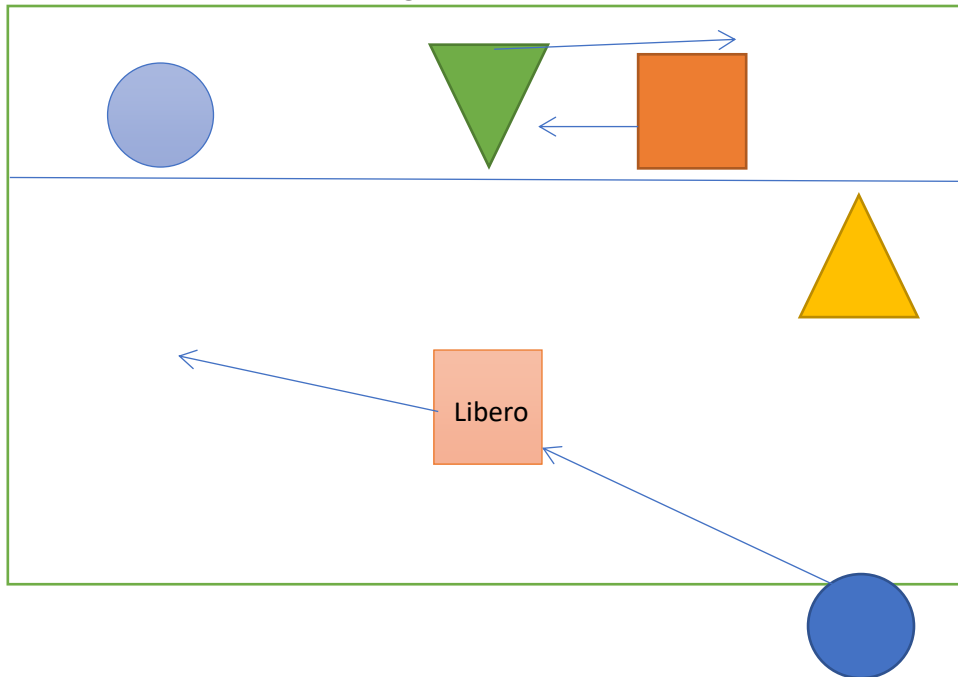

### Service tegenstander

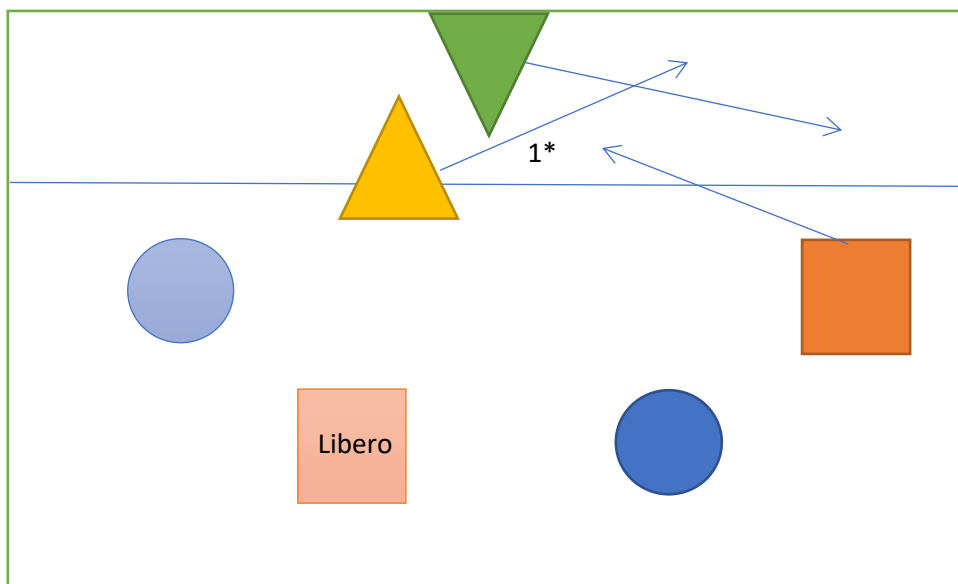

\*1 loopt eerst

## Rotatie 5

### Eigen service

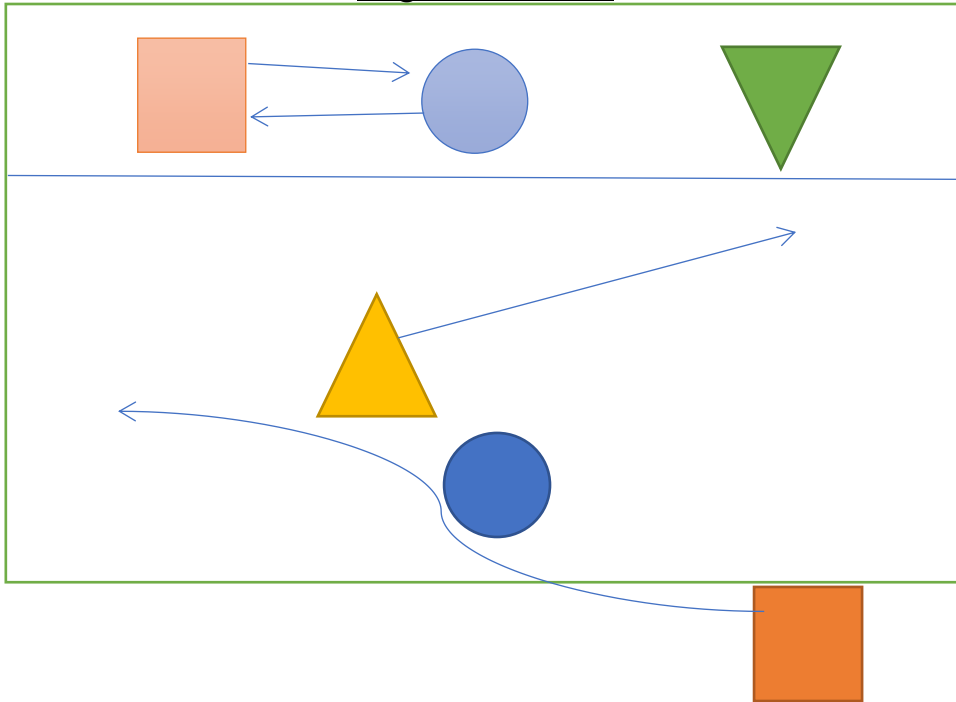

### Service tegenstander

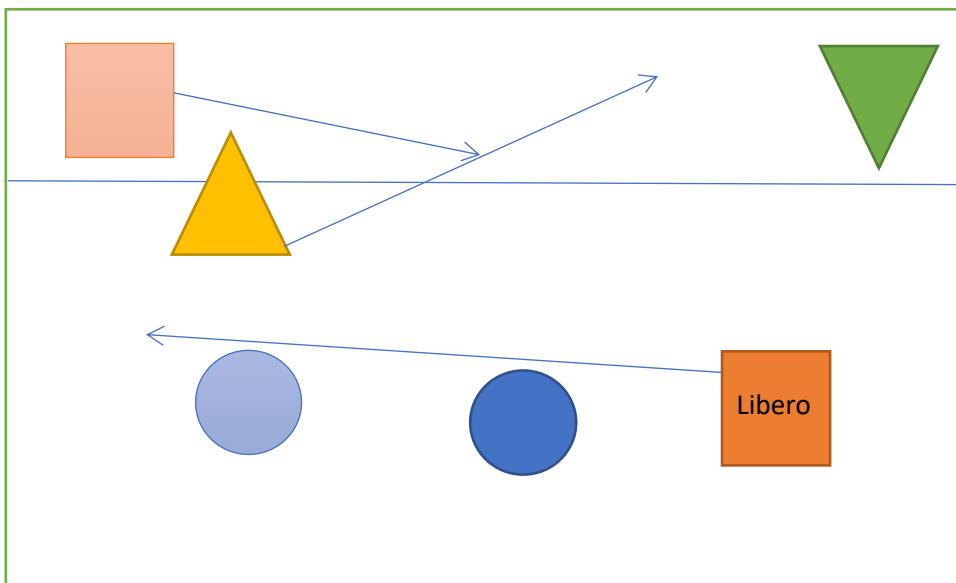

# Rotatie 4

## Eigen service

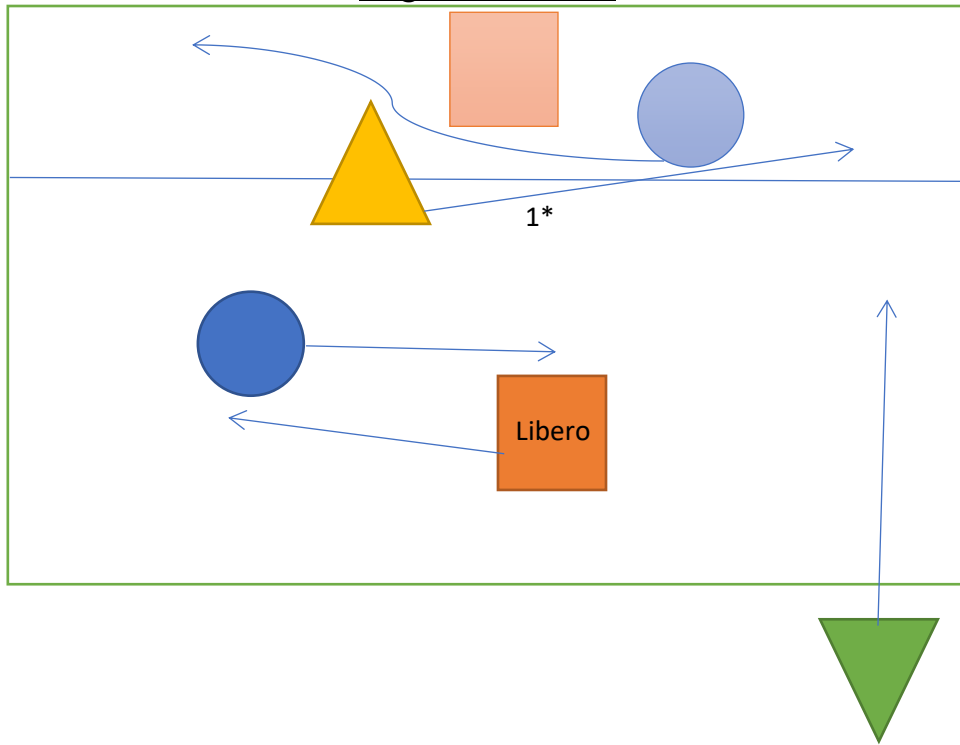

## Service tegenstander

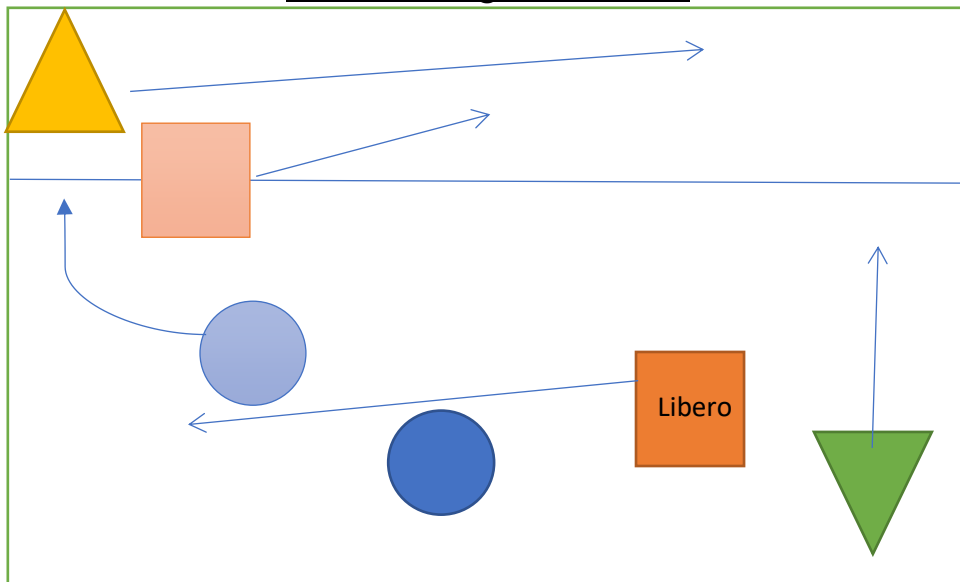

\*1 loopt eerst



# Rotatie 3

## Eigen service

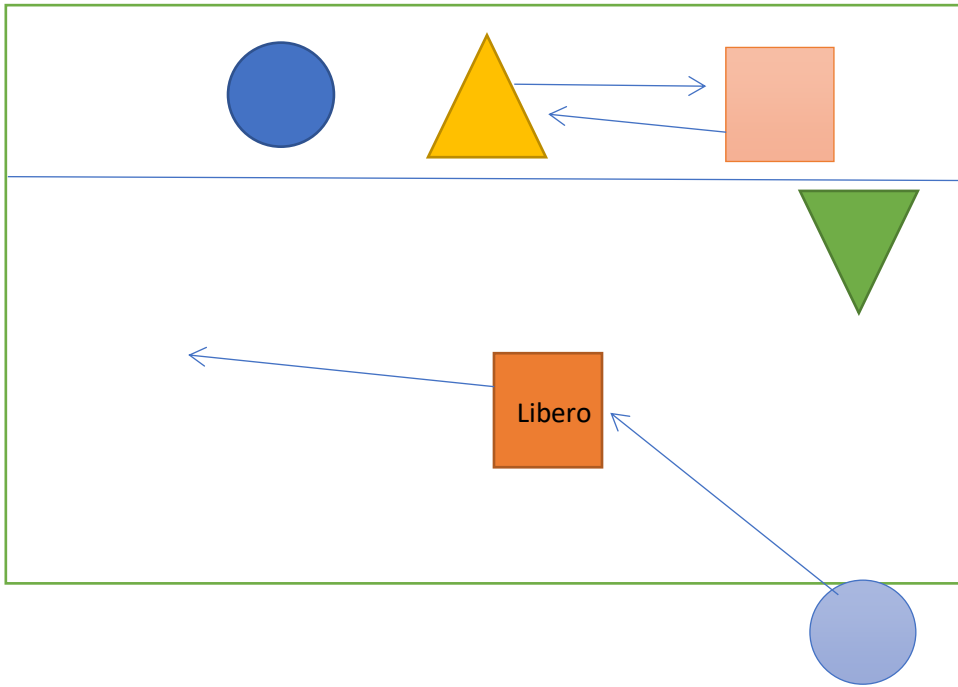

## Service tegenstander

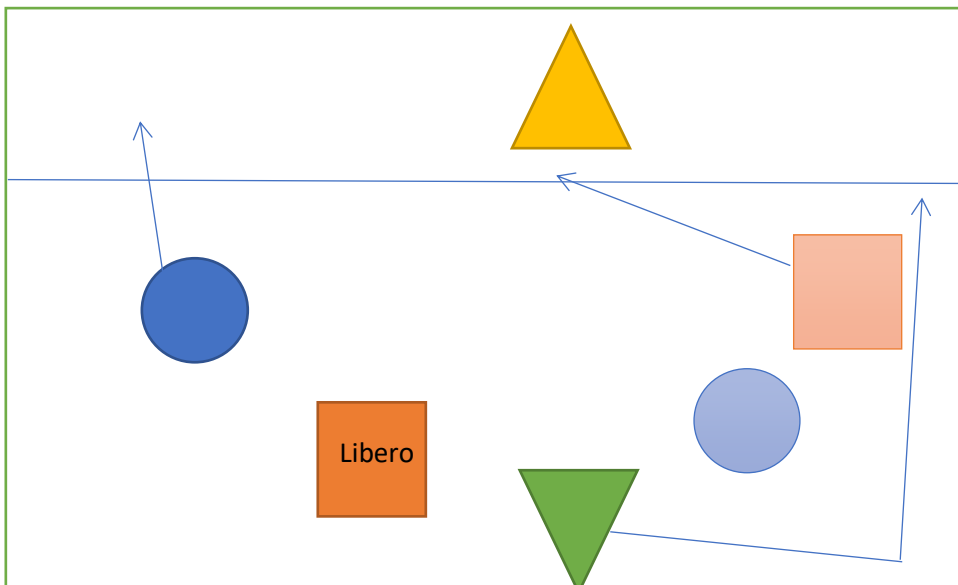

## Rotatie 2

### Eigen service

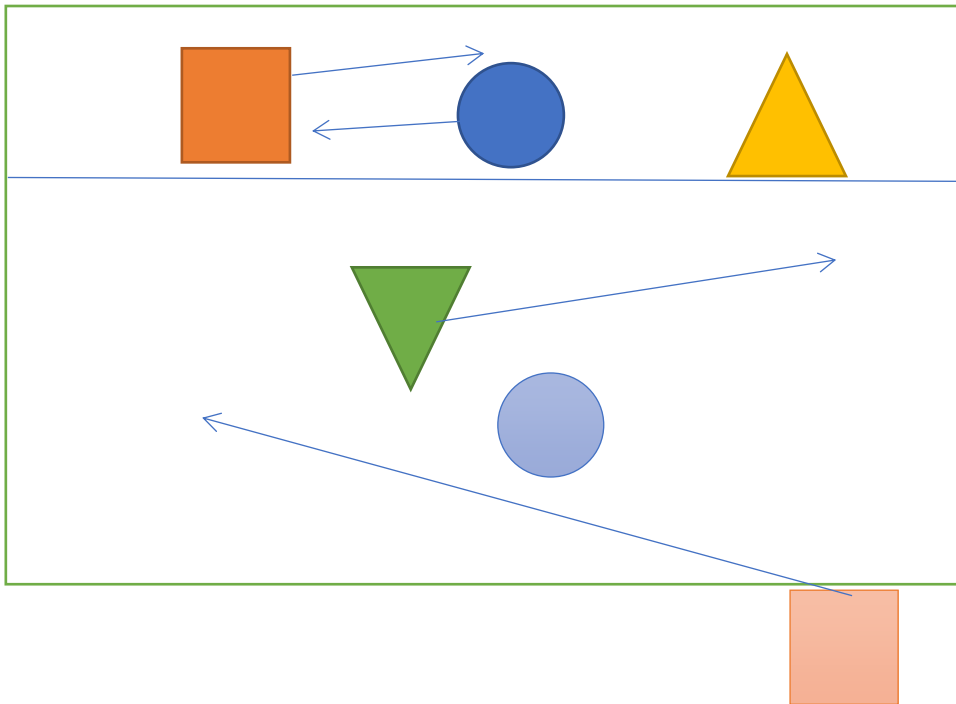

### Service tegenstander

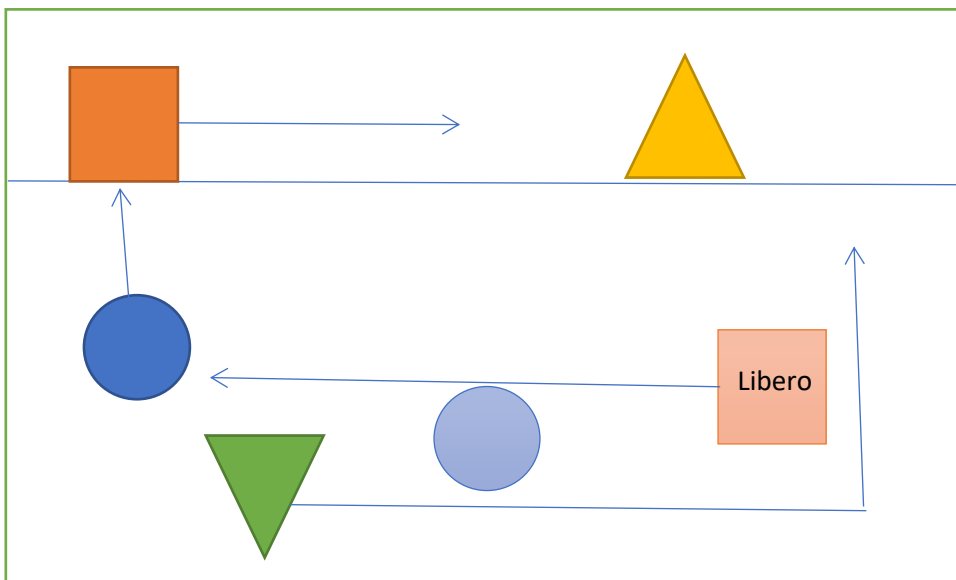

# Verdedigingssystemen

## Het 3 – 1 – 2 verdedigingssysteem

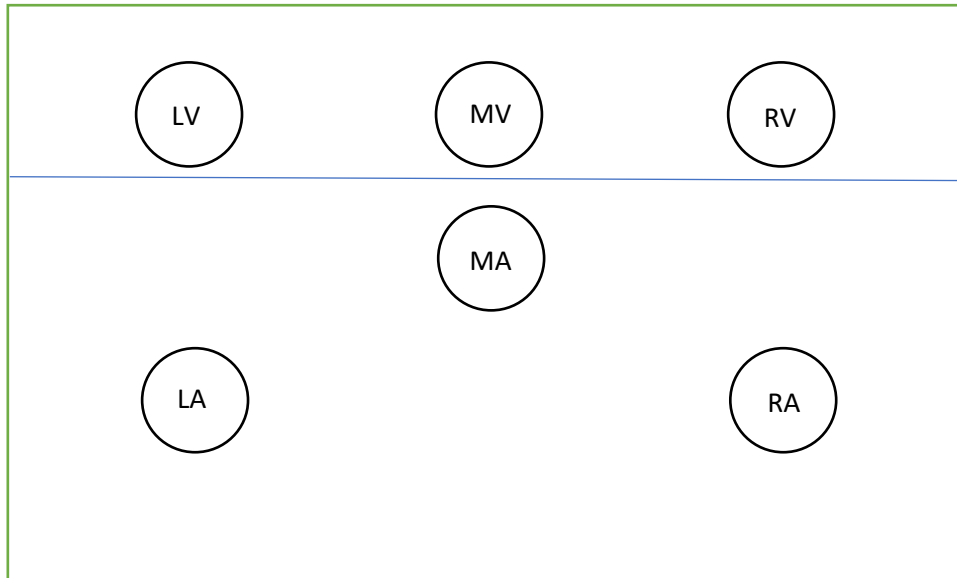

\*De afkortingen in de cirkels staan voor de verschillende posities: links (L), rechts (R), voor (V), achter (A).

Bij het 3 – 1 – 2 verdedigingssysteem is het de bedoeling dat de speler op middenachter alle korte ballen verdedigt. Dus alle ballen die op en voor de 3-meterlijn vallen. De middenachter staat ook altijd achter de eigen aanvaller, wanneer er wordt aangevallen, om de blokkering van de tegenstander te verdedigen. De linksachter en de rechtsachter spelers verdedigen samen de lange ballen, dus achter de middenachter speler.

### Het 3 – 1 – 2 systeem met het blok diagonaal op rechts

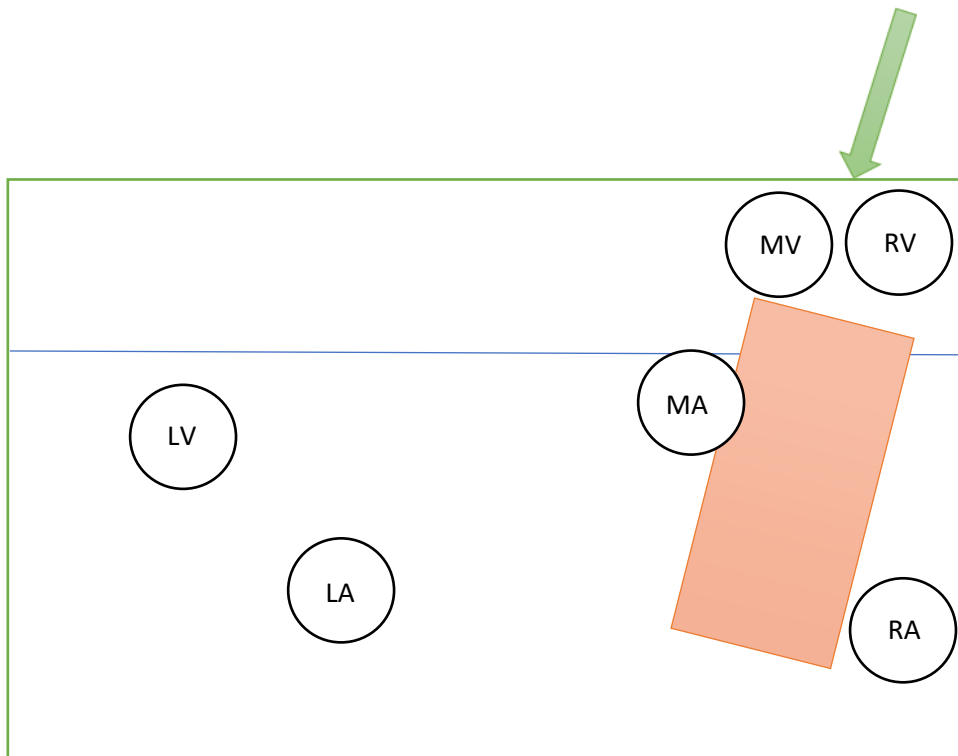

### Het 3 – 1 – 2 systeem met het blok diagonaal op links

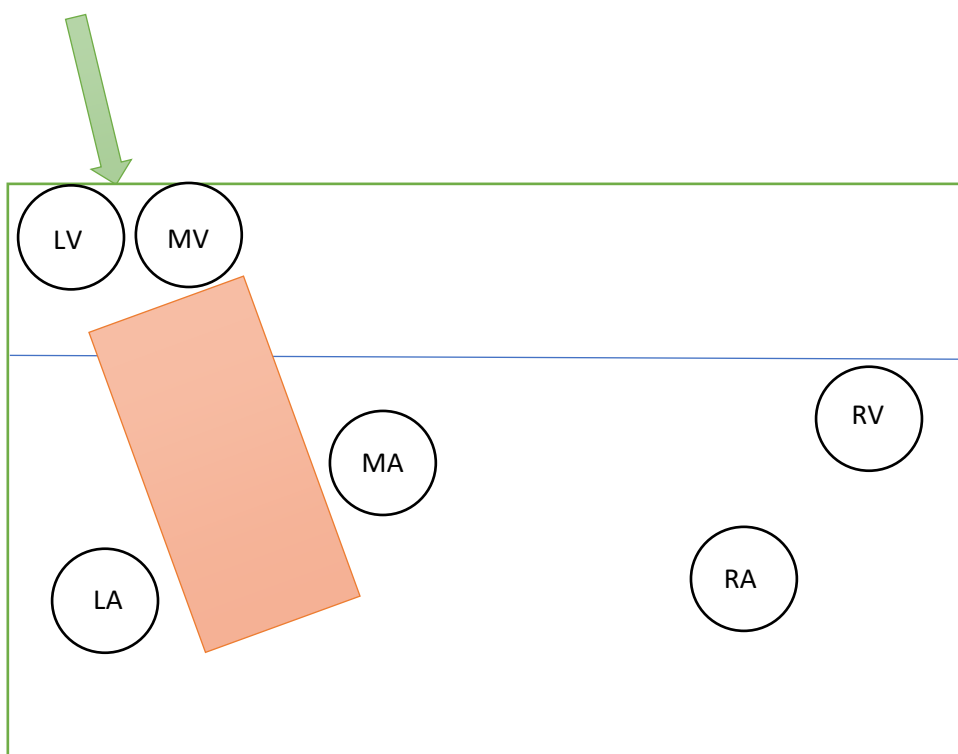

## Het 3 – 2 – 1 verdedigingsysteem

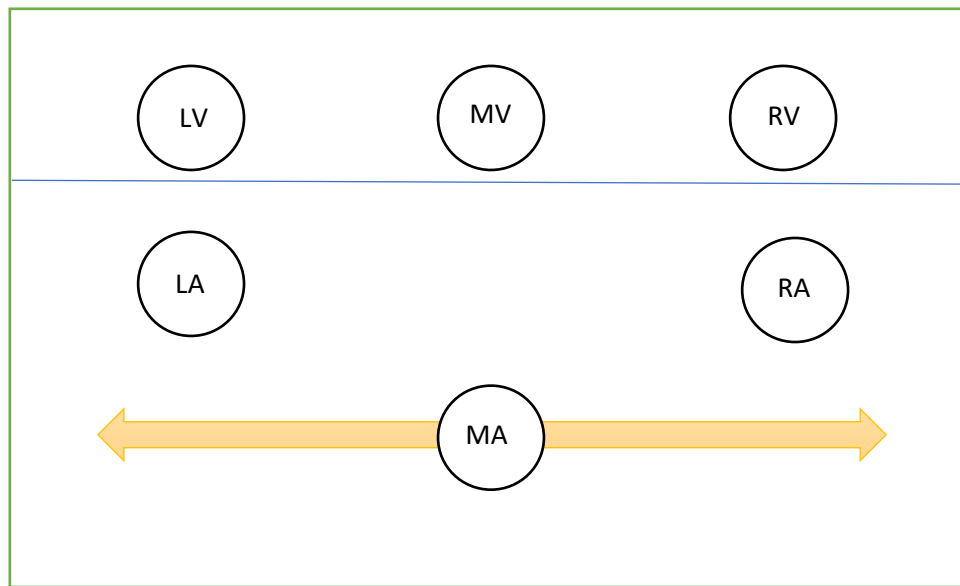

Bij het 3 – 1 – 2 verdedigingsysteem is het de bedoeling dat de speler op middenachter alle lange ballen verdedigt. Dus alle ballen die achter de linksachter en de rechtsachter spelers vallen. De linksachter en de rechtsachter verdedigen samen de korte ballen.

Het 3 – 2 – 1 systeem met het blok diagonaal op rechts

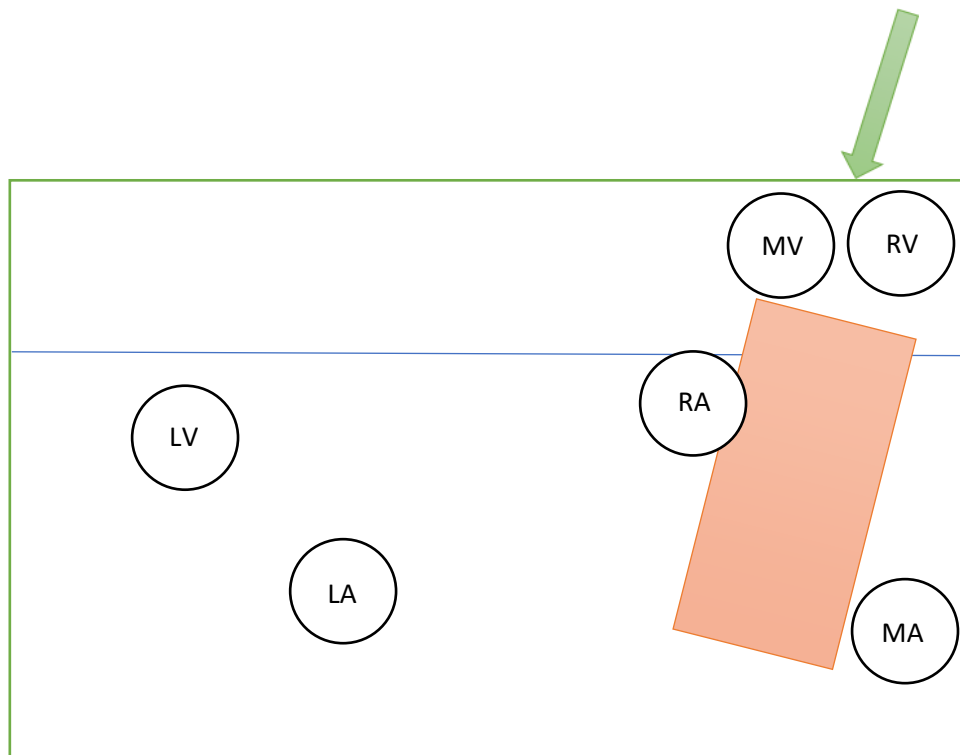

Het 3 – 2 – 1 systeem met het blok diagonaal op links

